

## FICHE PRODUIT **ATALUS 18** CE

- Murs de soutènement
- Murs de parement végétalisable
- Merlons anti-bruit

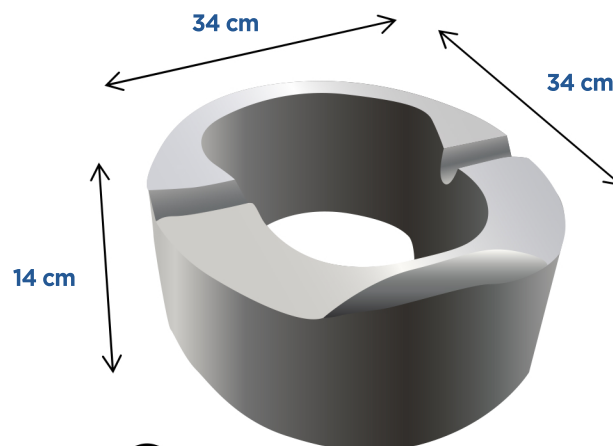
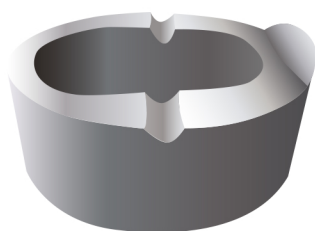

Coloré sur commande :  Rouge foncé  Ocre foncé  Noir

### DESCRIPTIF TECHNIQUE

✓ Dimensions nominales  
34\*34\*14 cm

✓ Poids élément vide  
16 Kgs

✓ Quantités par palette  
30 u

✓ Nombre d'éléments au m<sup>2</sup>  
13 u

✓ Poids au m<sup>2</sup>  
234 Kgs

✓ Hauteur maximum  
1.82 m

✓ Inclinaison du mur  
jusqu'à 65 °

### MISE EN OEUVRE



Le mur ATALUS est un véritable système de soutènement alvéolaire végétalisable.

Les blocs de forme circulaire permettent d'appréhender tous les types d'angles et de courbes possibles .

Les éléments sont espacés entre eux de manière à laisser filtrer l'eau.

Le poids de chaque élément ainsi que le coefficient de friction du béton assurent la cohésion entre les éléments.

**Pour la mise en oeuvre, se référer à la documentation ATALUS.**